

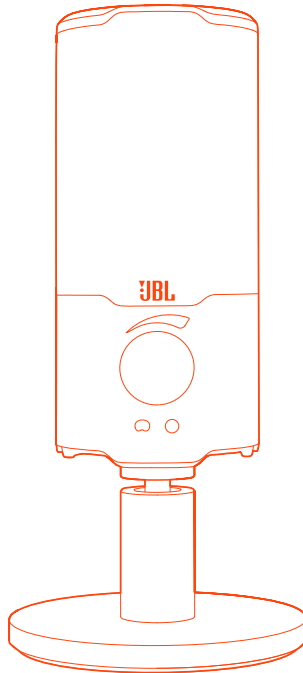

JBL QUANTUM Stream



BRUKERVEILEDNING

INNHALDSFORTEGNELSE

INTRODUKSJON	1
INNHALDET I ESKEN	2
PRODUKTOVERSIKT	3
Kontroller.....	3
KOMME I GANG	4
Systemkompatibilitet.....	4
Koble til USB-strømkabel.....	4
Koble til en monitorhodetelefon.....	5
Førstegangs oppsett (kun for PC)	5
SLIK BRUKER DU MIKROFONEN	7
Velge et polaritetsmønster.....	7
Posisjonering	8
MONTERINGSALTERNATIVER.....	10
Mikrofonmontering med 5/8" hannskrue	10
Mikrofonmontering med 1/4" hannskrue	11
Støtstativ for 2,2" diameter store mikrofoner	12
PRODUKTSPEKIFIKASJON	13
FEILSØKING.....	14

INTRODUKSJON

Gratulerer med kjøpet ditt! Denne bruksanvisningen inkluderer informasjon om mikrofonen JBL Quantum Stream Vi ber deg om å bruke noen minutter på å lese gjennom denne håndboken, da den beskriver produktet og har trinnvise instruksjoner for hvordan du konfigurerer anlegget og kommer i gang. Les og forstå alle sikkerhetsinstruksjonene før du bruker produktet.

Hvis du har spørsmål om dette produktet, eller bruken av det, kan du ta kontakt med forhandleren eller kundeservice, eller besøke oss på www.JBLQuantum.com

INNHALDET I ESKEN

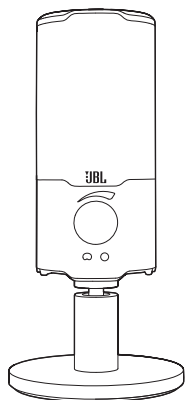

01



02



03

- 01 JBL Quantum Stream mikrofon
- 02 USB-strømkabel (USB-A til USB-C)
- 03 QSG, garantikort og sikkerhetsinstruksjoner

PRODUKTOVERSIKT

KONTROLLER

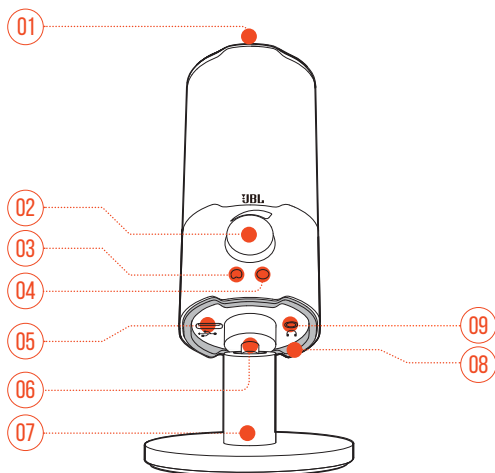

01

- Demper eller opphever demping av mikrofonen.

02 Volumknott

- Juster hodesettets lydstyrke.

03

- Lyser hvitt når polaritetsmønsteret er hjerteformet (standard).

04

- Lyser grønt når polaritetsmønsteret er omnidireksjonelt.

05 USB-C-port

06 Roterende ledd

07 Mikrofonstativ

08 Ring-LED (RGB-belysning + demping/demping av-indikator)

09 3,5 mm hodetelefonport

KOMME I GANG

SYSTEMKOMPATIBILITET

- PC og Mac (stasjonære og bærbare) med USB-A- eller USB-C-porter
- Mobile enheter med USB-C-porter
- PlayStation™: PS4/PS5-konsoll med USB-A-port
- Nintendo Switch™ med USB-C-port og Nintendo Switch™-konsoll med USB-A-port

KOBLE TIL USB-STRØMKABEL

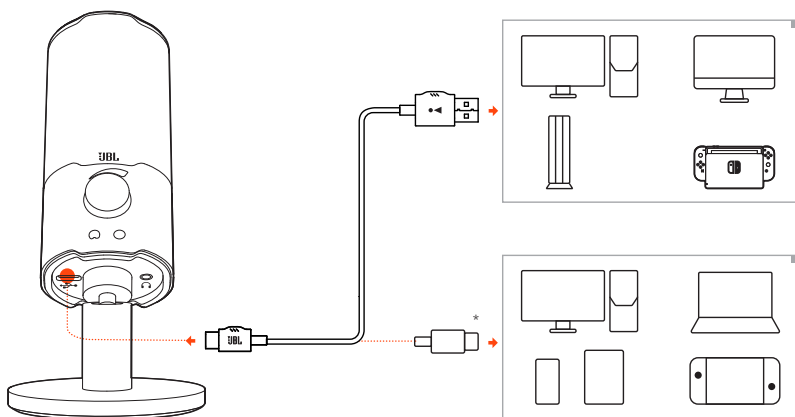

1. Koble den svarte kontakten (USB-C) til mikrofonen.
 2. Koble den oransje kontakten (USB-A) til PC-, Mac-, PS4/PS5-konsollen eller Nintendo Switch™-konsollen.
- Du kan også bruke en USB-C- til USB-C-kabel for å koble mikrofonen til compatible enheter.
 - ↳ Mikrofonen slås på.

MERK:

- USB-C- til USB-C-kabel medfølger ikke. Tilkobling med USB-C virker kanskje ikke med alle modeller av de nevnte enhetene.

KOBLE TIL EN MONITORHODETELEFON

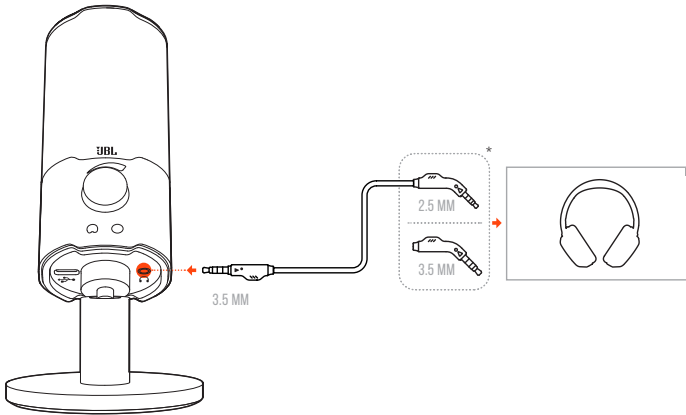

1. Koble en 3,5 mm til 3,5 mm kabel eller en 3,5 mm til 2,5 mm kabel til mikrofonens hodetelefonport.
2. Koble den andre enden til monitorhodetelefonen.
 - ↳ Mikrofonen avgir hørbare lyder.

FØRSTEGANGS OPPSETT (KUN FOR PC)

Last ned **JBL QuantumENGINE** fra www.jblquantum.com/engine for å få full tilgang til funksjonene i JBL Quantum Stream, f.eks. EQ-innstillinger, polaritetsmønstervalg og egendefinering av lys.

PROGRAMVAREKRAV

Plattform: Windows 10 (bare 64 bit) / Windows 11

500 MB ledig plass på harddisk for installasjon

1. Koble mikrofonen til PC-en med USB-forbindelsen. (Se [«Posisjonering»](#)).
2. Gå til **«Sound Settings»** (Innstillinger for lyd) -> **«Sound Control Panel»** (Kontrollpanel for lyd).
3. Under **«Playback»** (Avspilling) merker du av for **«JBL Quantum Stream»** og velger **«Set Default»** (Sett som standard) -> **«Default Device»** (Standardenhet).
4. Under **«Recording»** (Opptak) merker du av for **«JBL Quantum Stream»** og velger **«Set Default»** (Sett som standard) -> **«Default Device»** (Standardenhet).
5. Følg instruksjonene på skjermen for å tilpasse lydinnstillingene.

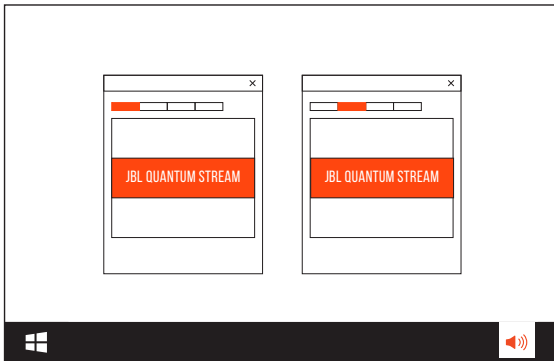

MERK:

- Som standard spilles alle lyder av fra JBL Quantum Stream-mikrofonen og høres gjennom den tilkoblede hodetelefonen. Får å høre lyder rett fra PC-en må du velge lydkortet som standardenhet.

SLIK BRUKER DU MIKROFONEN

VELGE ET POLARITETSMØNSTER

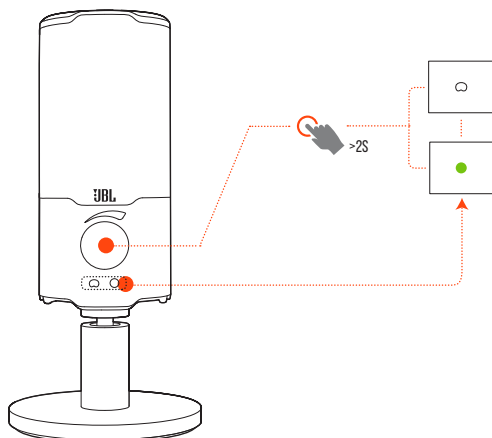



Polaritetsmønsteret definerer en mikrofonens lydfølsomhet knyttet til mikrofonens vinkel og retninger. Velg et egnet polaritetsmønster, i samsvar med opptaksbehovene dine.

- Hold volumknotten i 2 sekunder for å veksle mellom hjerteformet (standard) og omnidireksjonell.

Polaritetsmønster	Gjeldende scenarier
○ Hjerteformet	Individuelle podkaster, gaming, strømming, voiceovers, instrumenter osv.
● Omnidireksjonell	Podkasting til flere personer, konferansesamtaler, strømming, voiceover osv.

POSISJONERING



For optimale resultater må du snakke mot siden, ikke toppen, av mikrofonen.

Anbefalt	Anbefales ikke
	

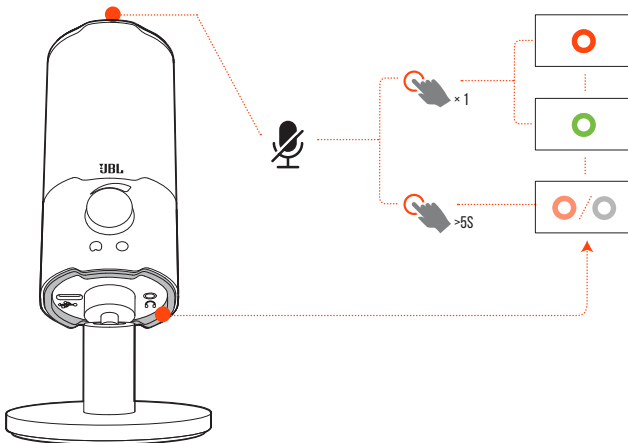

DEMP/DEMPING AV



- Trykk på  øverst for å dempe eller oppheve demping a mikrofonen.

RING-LED-farge	Betydning	Mikrofonstatus
	RGB-lys på, demping/demping av-indikator i rødt	Dempet
	RGB-lys på, demping/demping av-indikator i grønt	Demping av

- Hold  inne i 5 sekunder for å slå av RGB-lys på ring-LED. Hold den samme knappen inne i 5 sekunder for å slå den på igjen.

RING-LED-farge	Betydning	Mikrofonstatus
	RGB-lys av, demping/demping av-indikator i rødt (30 % lysstyrke)	Dempet
	RGB-lys av, demping/demping av-indikator av	Demping av

VOLUM / FORSTERKNINGSJUSTERING

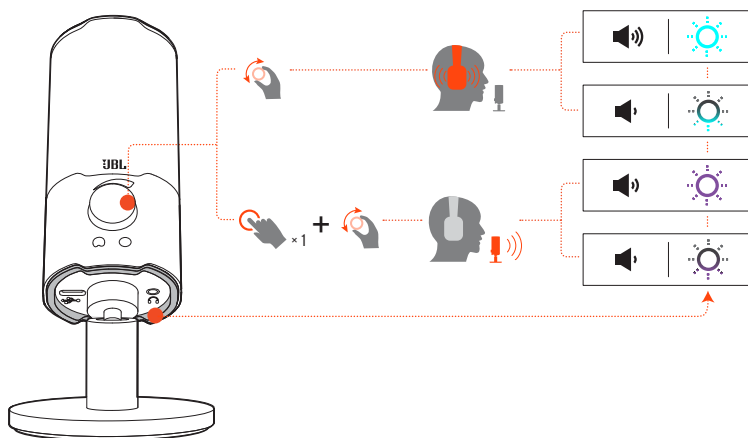

For å justere hodetelefonen og sidetone-volum:

- Roter volumknotten med eller mot urviseren.
 - ↳ Sidetonen er av som standard Du kan aktivere sidetone i QuantumEngine og deretter rotere volumknotten for å justere sidetone-volumet.
 - ↳ RGB-lyset på ring-LED-lampen blinker kraftig blågrønt når maksimumsvolumet er nådd. Det blinker svakt blågrønt når minimumsvolumet er nådd.

For å justere mikrofonforsterkning:

- Trykk på volumknappen og roter den med eller mot urviseren.
 - ↳ RGB-lyset på ring-LED-lampen blinker kraftig lilla når maksforsterkning er nådd. Det blinker svakt lilla når minimumsforsterkning er nådd.

MONTERINGSALTERNATIVER

Du kan enten plassere mikrofonen rett på en jevn overflate eller montere den med kompatibelt utstyr (medfølger ikke).

MIKROFONMONTERING MED 5/8" HANNSKRUE

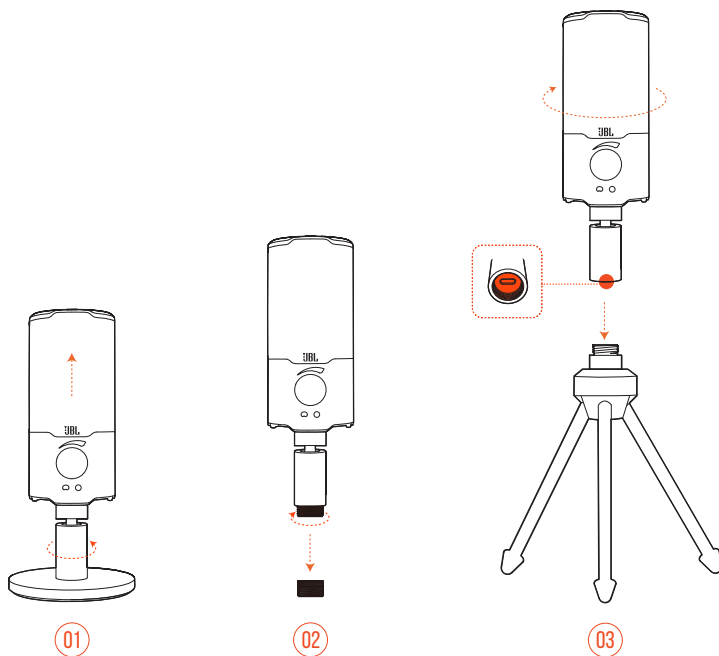

1. Ta av mikrofonen og koblingsstangen fra den runde sokkelen.
2. Fjern den gjengede hannskruen fra koblingsstangen slik at den 5/8" (15,88 mm) hunngjengingen vises.
3. Fest mikrofonen og koblingsstangen på mikrofonstativet (en tripod eller boom-arm el.lign.) godt med 5/8" (15,88 mm) hannskruer.

MIKROFONMONTERING MED 1/4" HANNSKRUE

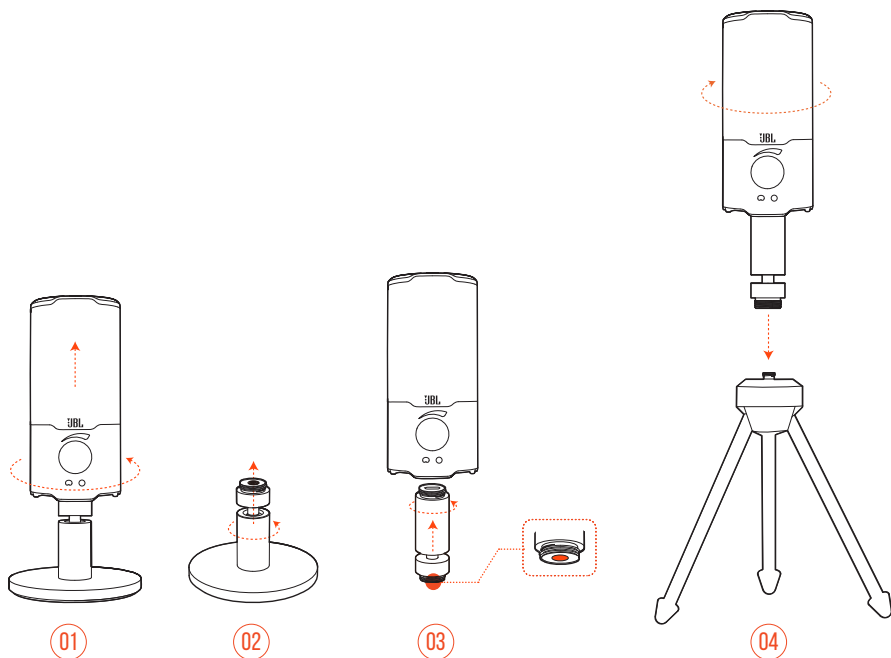

1. Ta mikrofonen av koblingsstangen.
2. Ta koblingsstangen fra den runde sokkelen.
3. Fest koblingsstangen til mikrofonen med den 1/4" (6,35 mm) slik at hunningjengen vises.
4. Fest mikrofonen og koblingsstangen til et mikrofonstativ (en tripod eller boom-arm el. lign.) godt med 1/4" (6,35 mm) hannskrue.

STØTSTATIV FOR 2,2" DIAMETER STORE MIKROFONER

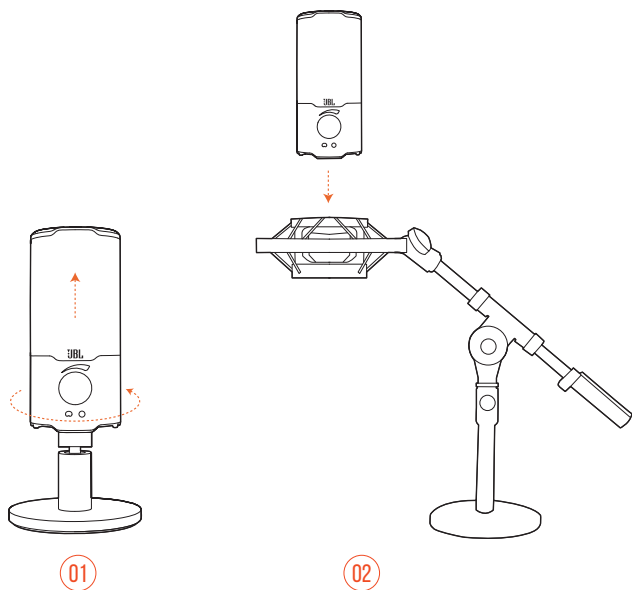

1. Ta mikrofonen av koblingsstangen.
2. Fest mikrofonen på et støtstativ som støtter mikrofoner på 2,2" (55 mm) i diameter.

PRODUKTSPEKIFIKASJON

MIKROFON

- Krav til strøm/forbruk: 5 V \approx 500 mA
- Samplingsfrekvens: 44,1 kHz / 48 kHz / 96 kHz
- Bithastighet: 16 / 24 bit
- Kapsler: 14 mm Electret Condenser-mikrofon
- Polarmønstre: Hjerteformet og omnidireksjonell
- Frekvensrespons: 20 Hz - 20 kHz
- Følsomhet: -37 ± 3 dB (1 kHz ved 1 Pa, 0 dB = 1 v/Pa)
- Maksimal SPL: 110 dB

HODETELEFONFORSTERKER

- Impedans: >16 ohm
- Strømutgang (RMS): 45 mW_{pr. kanal} (Belastning = 32 ohm)
- THD: $<0,5$ % (Belastning = 32 ohms)
- Frekvensrespons: 20 Hz - 20 kHz
- Signal-til-støy: 90 dB (A-vektet)

MÅL - MIKROFON MED STATIV

- Mål (L x B x H): 8 cm x 8 cm x 17,43 cm / 3,15" x 3,15" x 6,86"
- Vekt: 248 g / 0,547 pund

MERK:

- De tekniske spesifikasjonene kan endres uten varsel.

FEILSØKING

Hvis du har problemer med bruk av dette produktet må du sjekke følgende punkt før du ber om service.

INGEN STRØM

- Kontroller at mikrofonen er ordentlig festet og kompatibel med din PC, Mac eller spillkonsollenhet.

INGEN LYD FRA HODETELEFONENE

- Kontroller at mikrofonen er ordentlig festet til hodetelefonen og din PC, Mac eller spillkonsollenhet.
- Kontroller at du har valgt **JBL Quantum Stream** som lydenhet på din PC, Mac eller spillkonsollenhet.
- Juster volumet på hodetelefonen og kontroller at mikrofonen ikke er dempet.

HØYTTALERFEEDBACK

- Dette skjer når høyttalerlyden plukkes opp av mikrofonen og sendes tilbake til høyttaleren etter at den er forsterket på nytt. Prøv følgende for å fjerne høyttalerfeedback:
 - Juster posisjonen slik at høyttaleren ikke er for nærme mikroonen og ikke peker rett på mikrofonen.
 - Reduser høyttalervolumet og mikrofonforsterkningen til rett nivå.

FORVRENGT LYD

- Reduser mikrofonforsterkningen til rett nivå.
- Juster mikrofonposisjonen slik at den ikke er for nærme lydkilden.

DÅRLIG LYD ELLER LYDEN ER IKKE HØY NOK

- Øk mikrofonforsterkningen til rett nivå.
- Flytt mikrofonen nærmere lydilden.
- Velg et egnet polaritetsmønster
- Snakk mot siden, ikke toppen, av mikrofonen.

LAGKAMERATENE MINE HØRER IKKE STEMMEN MIN

- Pass på at du har valgt **JBL Quantum Stream** som opptaker i lydenheten for spill på PC-en, Mac-en eller spillkonsollen.
- Påse at lyd fra mikrofonen ikke er dempet.

JEG HØRER IKKE MEG SELV NÅR JEG SNAKKER

- Sidetonen er av som standard. Du kan aktivere sidetone i QuantumEngine og deretter rotere volumknotten for å justere sidetone-volumet.

